



AUTOTECH

výroba a prodej zařízení pro autoservisy, pneuservisy a STK

ELEKTROHYDRAULICKÝ JÁMOVÝ ZVEDÁK

s agregátem mimo zvedák **JZ-EH**

10 t | 12 t | 15 t | 20 t



Český výrobek firmy Autotech-VT, s.r.o.

Je zařízení určené k částečnému zvedání motorových vozidel nebo jeho částí a jednotlivých agregátů (nápravy, motor, převodovka) při jejich opravách. Používají se především v opravárnách s požadavkem na větší počet zvedaných vozů v průběhu pracovní směny. Kde tento požadavek neplatí, je možno elektrohydraulické zvedáky nahradit ručními hydraulickými zvedáky.

Vyrábí se se zdvihem **800 mm** a nosností: **10 t, 12 t, 15 t a 20 t**



Pojezd jámového zvedáku se vyrábí dle rozměrů montážní jámy a proto je nutné při objednávce uvádět tyto rozměry:

- A** - světlou šířku montážní jámy
- B** - rozměr pro pojezd nebo velikost profilu L, případně jiného profilu
- C** - hloubku montážní jámy od profilu

Elektrická soustava: 3/N/PE AC 400V/230V/50HZ

Motor: 2.2 kW

Předřazené jističi: 16 A + proudový chránič

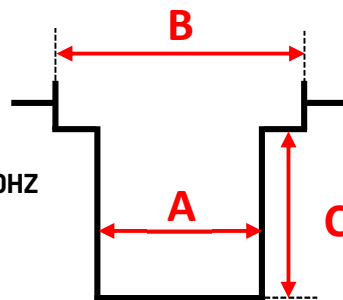

Patka jámového zvedáku má po stranách zaoblené vybrání pro lepší stabilitu zvedané nápravy.



Je možné si zvolit litinovou patku či patku s gumovou opěrkou.



Možno dokoupit přípravek pro montáž a demontáž převodovky s nosností 800 kg.



Kladky pojezdu a zvedáku jsou osazeny ložisky pro snadné pojiždění po montážní jámě.

AUTOTECH - VT, s.r.o., Sokolohradská 866, 583 01 Chotěboř

mobil: (+420) 602 355 702, (+420) 775 355 702, telefon: (+420) 569 623 507,

email: autotech@autotech-chotebor.cz, web: www.autotech-chotebor.cz