



AUTOTECH

výroba a prodej zařízení pro autoservisy, pneuservisy a STK

ELEKTROHYDRAULICKÝ JÁMOVÝ ZVEDÁK PO DNĚ MONTÁŽNÍ JÁMY

JZ-DJE 14/1200 20/1200



Český výrobek firmy AUTOTECH-VT, s.r.o.

Je zařízení určené k částečnému zvedání automobilu nebo částí motorových vozidel a jednotlivých agregátů (nápravy, motor, převodovka) při jejich opravách.

Elektrohydraulický jámový zvedák po dně montážní jámy se vyrábí s nosností **14 t** a **20 t** s pracovním zdvihem **1200 mm** a **celkovou výškou 2350 mm**. A má robustní konstrukci.

Používá se především v opravnách s požadavkem na větší počet zvedaných vozů v průběhu pracovní směny. **Zvedák je určen pro základní prostředí.**



AUTOTECH - VT, s.r.o., Sokolohradská 866, 583 01 Chotěboř

mobil: (+420) 602 355 702, (+420) 775 355 702, **telefon:** (+420) 569 623 507,

email: autotech@autotech-chotebor.cz, **web:** www.autotech-chotebor.cz



AUTOTECH

výroba a prodej zařízení pro autoservisy, pneuservisy a STK



Technické parametry	
Max. nosnost	14 000 kg a 20 000kg
Minimální výška	1150 mm
Maximální výška	2 350 mm
Zdvih	1200 mm
Pohon	Elektro-hydraulický

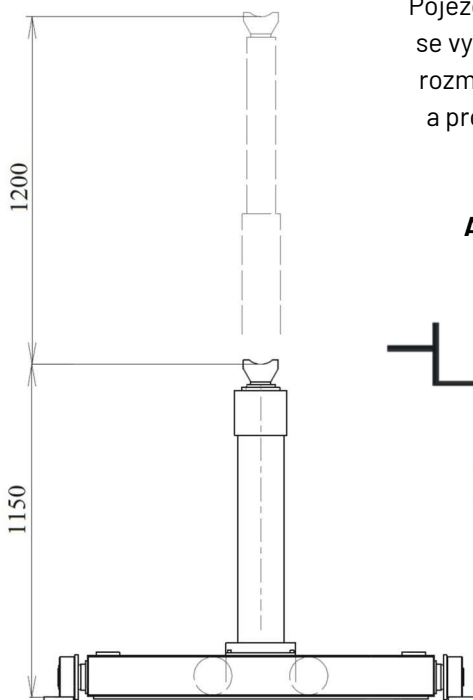

Pojezd jámového zvedáku se vyrábí převážně podle rozměrů montážní jámy, a proto je třeba uvádět tyto rozměry:

A - světlou šířku montážní jámy



AUTOTECH - VT, s.r.o., Sokolohradská 866, 583 01 Chotěboř

mobil: (+420) 602 355 702, (+420) 775 355 702, **telefon:** (+420) 569 623 507,

email: autotech@autotech-chotebor.cz, **web:** www.autotech-chotebor.cz