



AUTOTECH

výroba a prodej zařízení pro autoservisy, pneuservisy a STK

HYDRAULICKÝ LIS NA SVISLÉ ČEPY přenosný



HL-P-SČ 80 t

Český výrobek firmy Autotech-VT, s.r.o.

Zařízení je určeno k vylisování svislých čepů nákladních automobilů a autobusů přímo na nápravě vozu.

Součástí dodávky je základní sada lisovacích nástavců.



Dodávaná sada
lisovacích
nástavců

| TECHNICKÉ PARAMETRY | |
|-------------------------------------|-----------------------------|
| Tlaková lisovací síla: | 80 t |
| Zdvih pístu: | 80 mm |
| Průměr otvoru v mostu: | 64 mm |
| Pracovní prostor (Š x V) | 270 x 730 mm |
| Hmotnost: | 110 kg |
| Vzdálenost mezi vzpěrkami: | 270 mm |
| Pohon: | Pneumaticko- hydraulický |
| Maximální pracovní tlak vzduchu: | 6 bar |

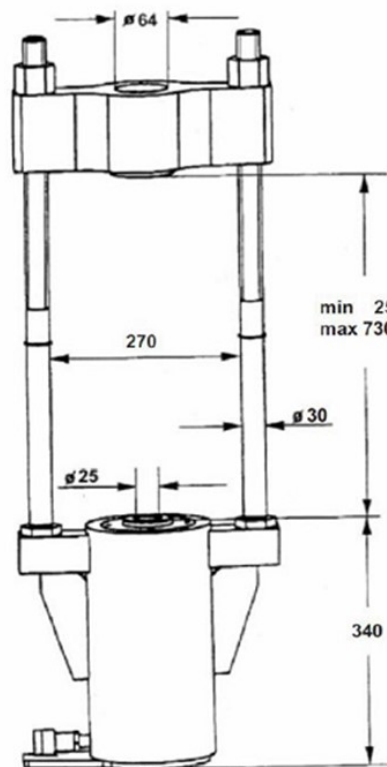

AUTOTECH - VT, s.r.o., Sokolohradská 866, 583 01 Chotěboř

mobil: (+420) 602 355 702, (+420) 775 355 702, telefon: (+420) 569 623 507,

email: autotech@autotech-chotebor.cz, web: www.autotech-chotebor.cz