



# AUTOTECH

výroba a prodej zařízení pro autoservisy, pneuservisy a STK

Pro výrobu **pojezdu** jámového zvedáku je nutné důkladně **zaměřit rozměry montážní jámy** dle jednoho z níže uvedených nákresů. Dle těchto rozměrů bude pojezd vyroben.

Pro ověření rozměru A, B doporučujeme jámu změřit alespoň na 3 různých místech.

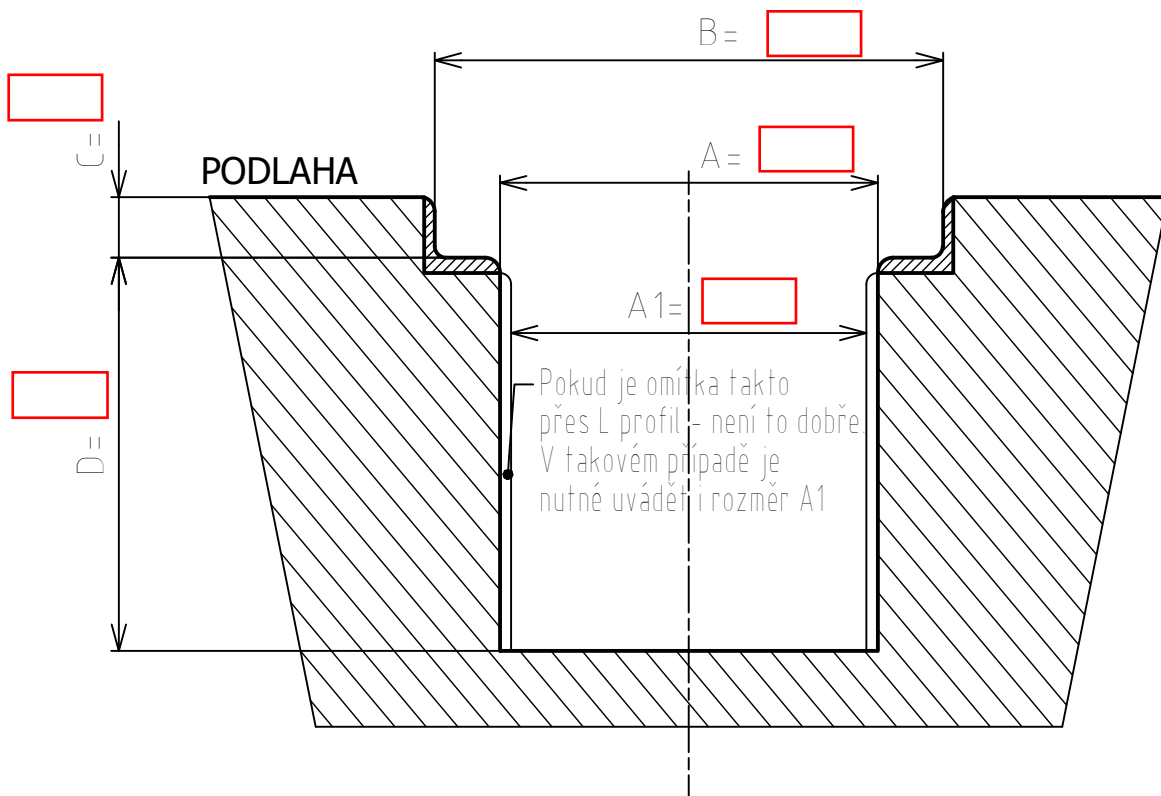
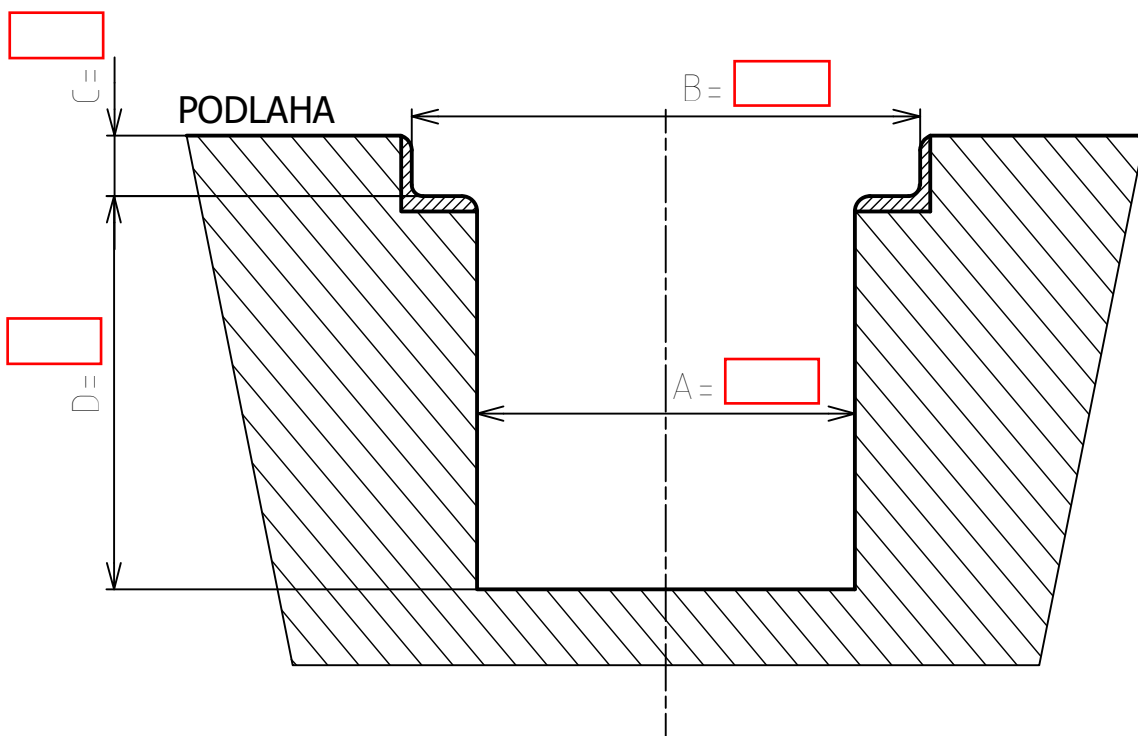

**AUTOTECH - VT, s.r.o., Sokolohradská 866, 583 01 Chotěboř.**

mobil: (+420) 602 355 702, (+420) 775 355 702, telefon: 569 623 507,

email: [autotech@autotech-chotebor.cz](mailto:autotech@autotech-chotebor.cz) web: [www.autotech-chotebor.cz](http://www.autotech-chotebor.cz)

Pro výrobu **pojezdu** jámového zvedáku je nutné důkladně **zaměřit rozměry montážní jámy** dle jednoho z níže uvedených nákresů. Dle těchto rozměrů bude pojezd vyroben.

Pro ověření rozměru A, B doporučujeme jámu změřit alespoň na 3 různých místech.

